

# 广东铨冠智能科技有限公司

## 技 术 说 明 书

公司名称：广东铨冠智能科技有限公司

公司地址：东莞市虎门镇南栅六区民昌路 8 号

全国服务电话：4000 382 588

# 广东铨冠智能科技有限公司

## 技术说明书

### 一、概述:

广东铨冠智能科技有限公司位于东莞市虎门镇，公司占地 15000 平方米，现有人员 150 名，技术研发人员及高级技工人员占比 40%，产品荣获国家专利 20 余项，顺利通过了 ISO9001 质量管理体系、ISO14001 环境管理体系认证以及欧盟市场准入的 CE 认证。已被正式批准为“国家高新技术企业”，并荣获 2017 年度“广东省守合同重信用企业”荣誉称号。

LS 系列水冷机是铨冠公司专门为工业用制冷却系统开发的专用设备

型号含义:

QG - 120 LS - Z A - 3385  
①            ②            ③            ④            ⑤            ⑥

- ①、QG: 公司简称
- ②、120: 制冷量=120\*100=12KW
- ③、LS: 水冷却系统
- ④、Z: 液晶全中文显示控制
- ⑤、A: 带泵带箱型
- ⑥、3385: 电源为 3PH+PE 380V/50Hz

二、技术参数:

机型	QG-120LS-ZA-3385
电源制式	3PH+PE380V/50HZ
额定制冷量	12KW(蒸馏水、水箱宝、防冻液)
额定功率/电流	4.5KW/20A
油温可设置范围	5-55℃(建议使用 20-40℃)
油温控制精度	±1℃(最大超调±2℃)
接口尺寸	G1" (1 供 1 回)
流量	116L/min
制冷剂	R22
扬程	70M
使用环境温度	10-43℃
防护等级	IP44
噪音	≤72dB(A)
颜色	波纹白
适用油品	蒸馏水、水箱宝、防冻液

◆主要零件清单:

序号	名称	型号	品牌	备注
1	压缩机	TE638RC3Q9RK/CSB303H8A	英华特/谷轮	
2	风机	YWF-4E-450	温州大洋	
3	蒸发器	不锈钢盘管/板换	自制	
4	制冷阀件		三花	
6	电控制元件	交流接触器	正泰	
7	控制器	液晶显示	邦普	
8	冷凝器	翅片式	吉冠(自制)	

◆保护功能:

本机设置有:相序保护、制冷高压保护、制冷低保护、油温超高保护、环境温度过高保护、油泵过载保护、油泵过载保护、压缩机过载保护。

### 三、电源接线:

接线盒位置图

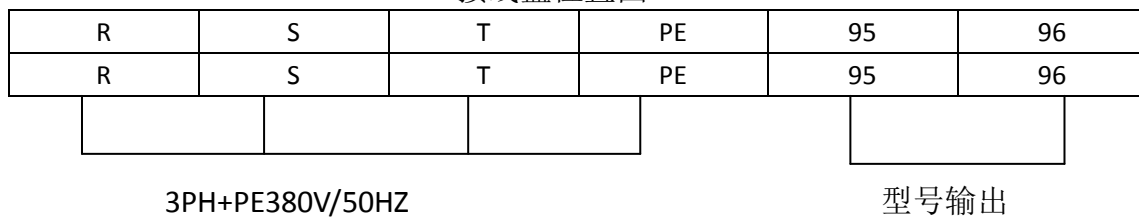

1. 电源建议配线: **QG-120LS-ZA-3385 4\*4<sup>2</sup>+2\*0.5<sup>2</sup>** 国标电缆

2. 信号接线 (不需要可以不连接):

在冷却机的电气控制上, 为机床主机提供了无源报警信号, 当冷却机由于某种原因发生故障后, 设备停机。报警端子为完全独立触点, 最大驱动能力为 220V3A。控制内部可以进行常开点和常闭点两种输出方式, 出厂常规设定为常闭点。

### 四: 油冷机工作原理图:

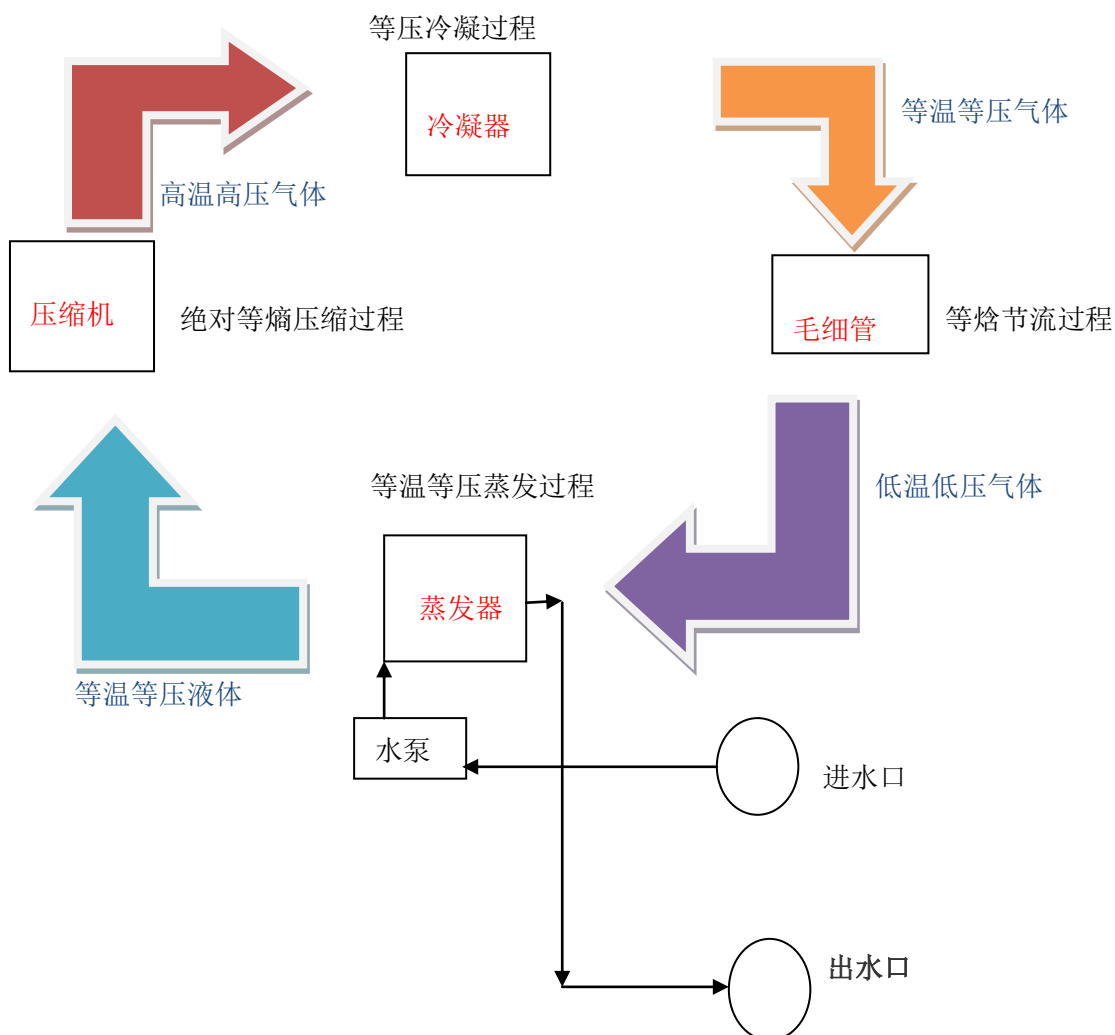

### 五、电气连接示意图

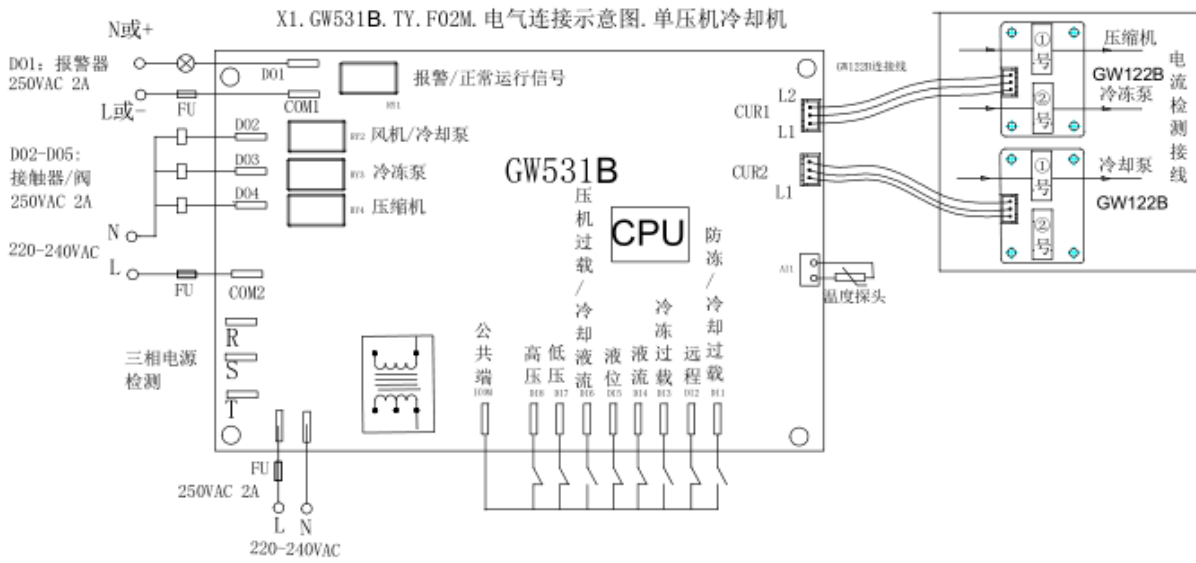

### 六、安装外形尺寸图

